

KÓTOVÁNÍ, LÍCOVÁNÍ, DETAIL, TOLER. – VÝROB. VÝKRES

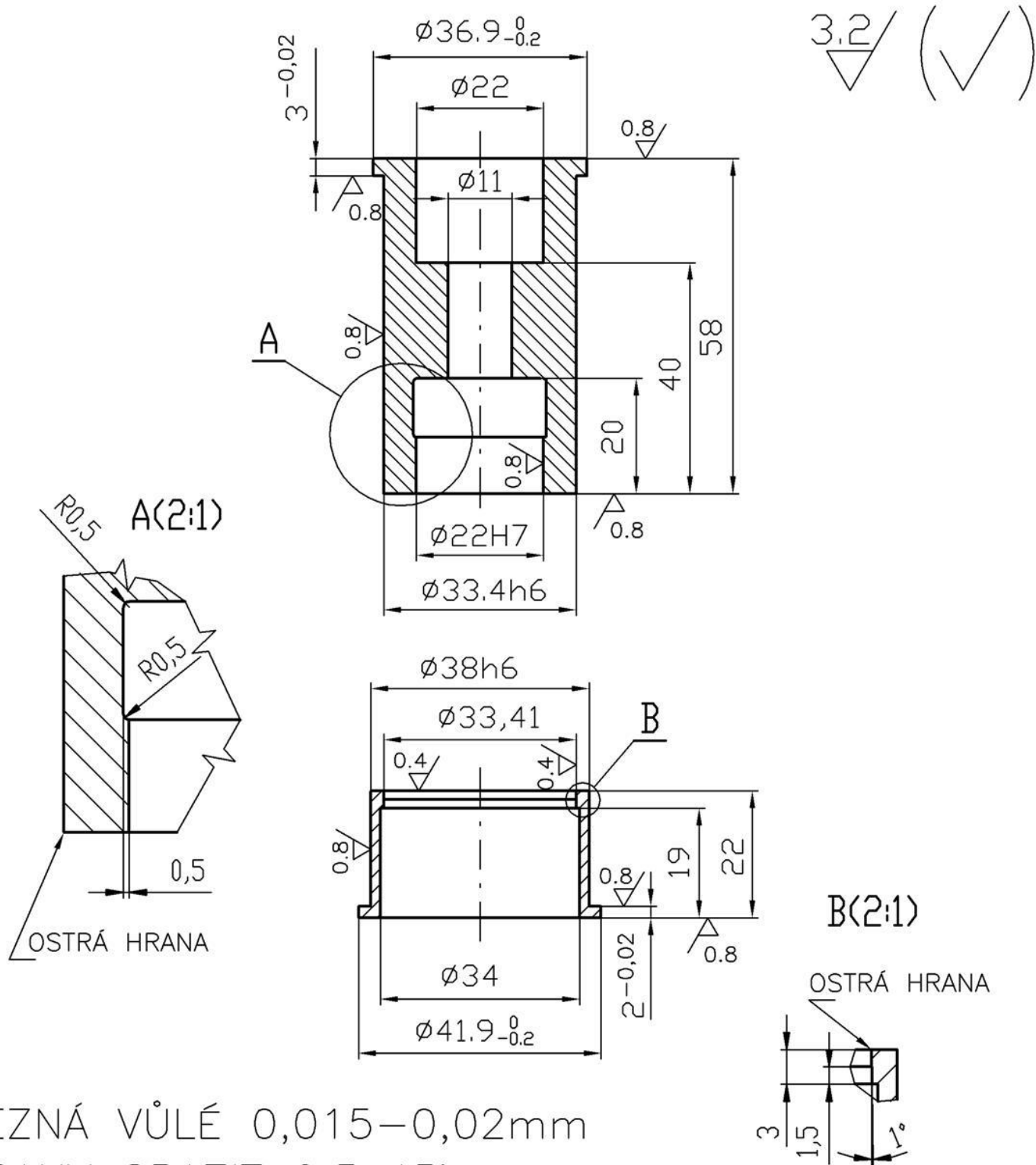

ŘEZNÁ VŮLÉ 0,015–0,02mm
 HRANY SRAZIT 0,5x45°
 KALIT A POPUSTIT NA 58±2HRC

1	ŘEZNÁ VLOŽKA ϕ42x22		19 436.4					LN 01–34	34
1	RAZNÍK ϕ37x58		19 436.4					LN 01–29	29
Kusu	Nazev - Rozmer	Polotovar	Mat. konecny	Mat. vychozi	T.o.	C.vaha	H.vaha	Cislo vykresu	Poz.