

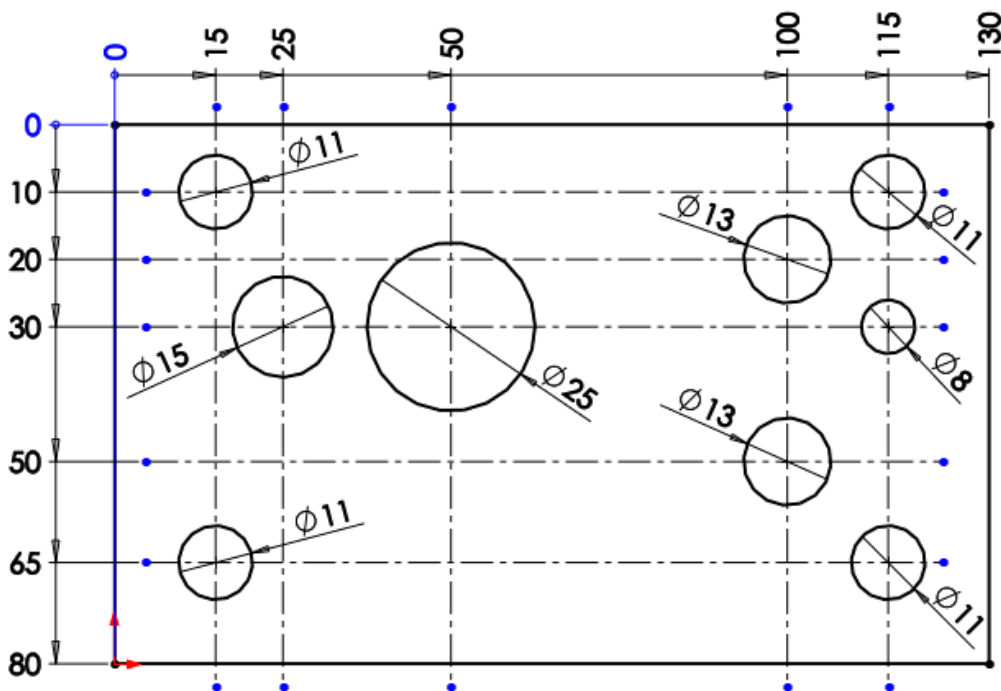

DESKA S OTVORY

Okótujte desku pro výrobu na CNC stroji svislou a vodorovnou souřadnicovou kótou podle předlohy. Model vytvořte v horní rovině. Jeho tloušťka je 5mm.



OTVÍRÁK

Vytvořte model otvíráku, který je vyráběn ve větších sériích na CNC stroji a z tohoto důvodu vyžaduje kótování souřadnicové. Tloušťka dílu je 5mm. Model vytvořte v rovině přední.

