

ZAOBLENÍ A ZKOSENÍ HRAN

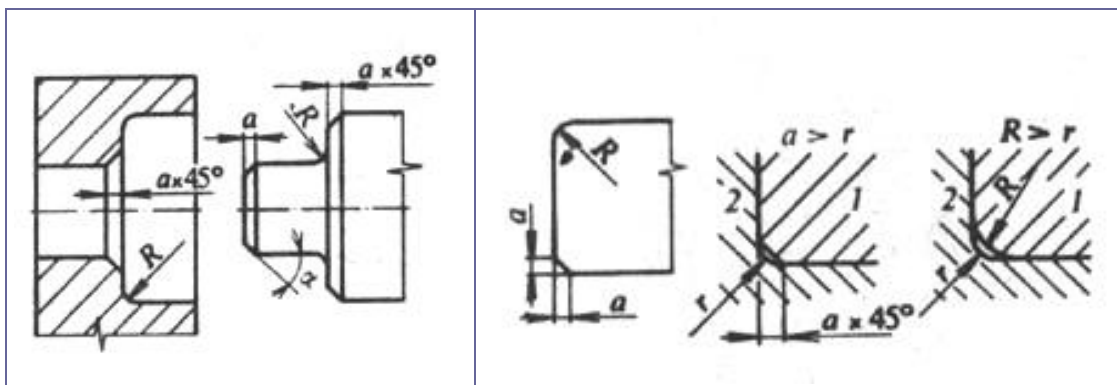

Poloměr zaoblení R a zkosení hran a

Řada		Řada		Řada		Řada	
1.	2.	1.	2.	1.	2.	1.	2.
0,1	0,1	1	1	10	10	100	100
			1,2		12		125
		1,6	1,6	16	16	160	160
	0,2		2		20		200
		2,5	2,5	25	25	250	250
	0,3		3		32		
0,4	0,4	4	4	40	40		
	0,5		5		50		
0,6	0,6	6	6	60	60		
	0,8		8		80		

Rozměry uvedené v **1.řadě** jsou přednostní