

Vymodelujte samostatně díly podle výkresových předloh.

### ČTYŘCHODÁ ŠROUBOVICE

Trasou pro tažení je šroubovice o 2 otáčkách se stoupáním 80 mm. Počáteční úhel nastavte na 0°.

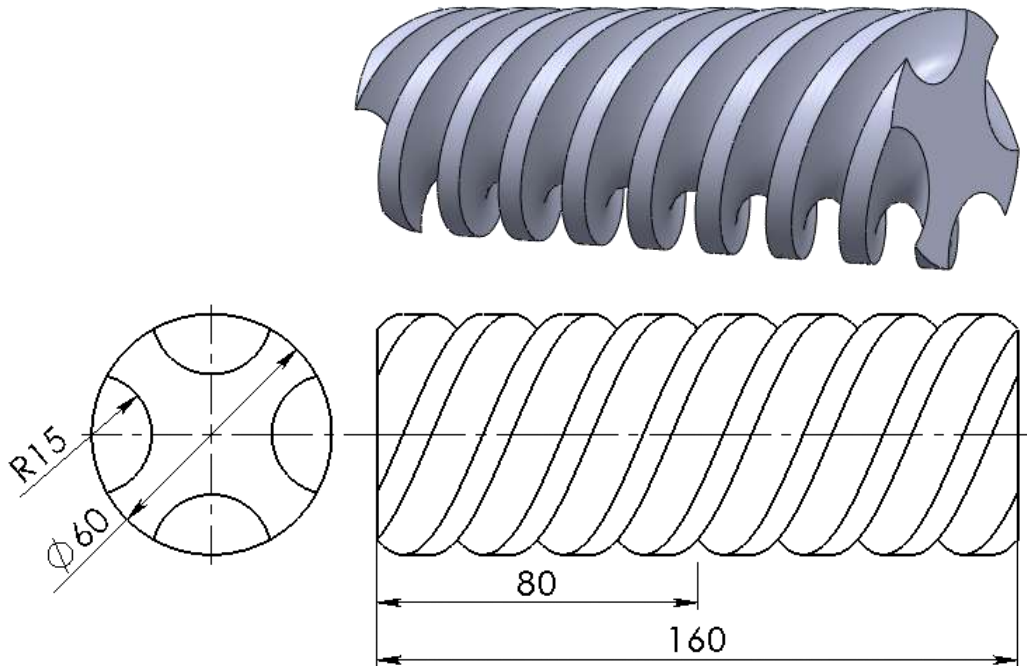

### OBLOUKOVÝ V PROFIL

Pro konstrukci dílu použijte jeden profil, tažený po dvou trasách. Každá trasa tvoří samostatnou čtvrtinu kružnice.

